

# Trail D

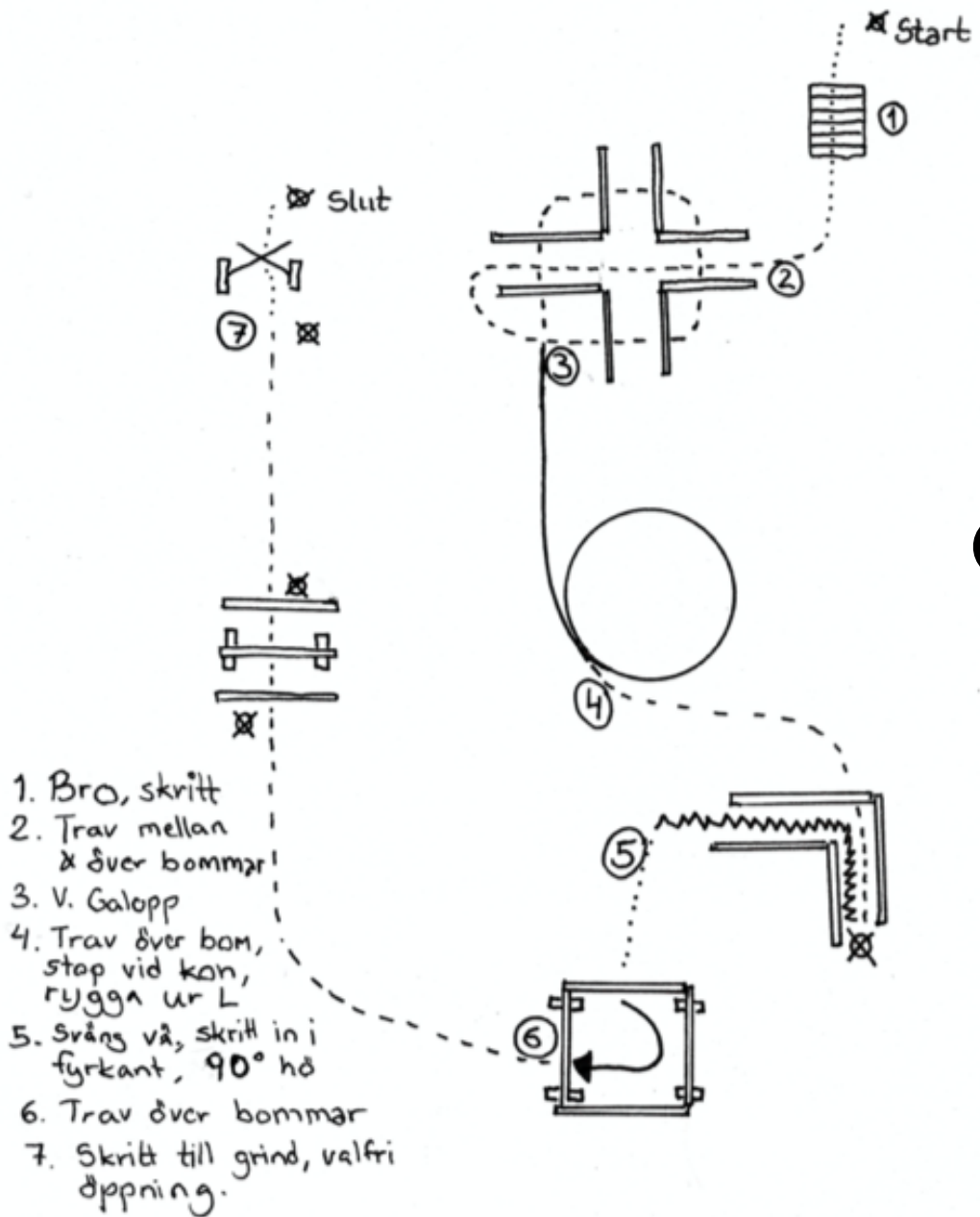

# Trail C

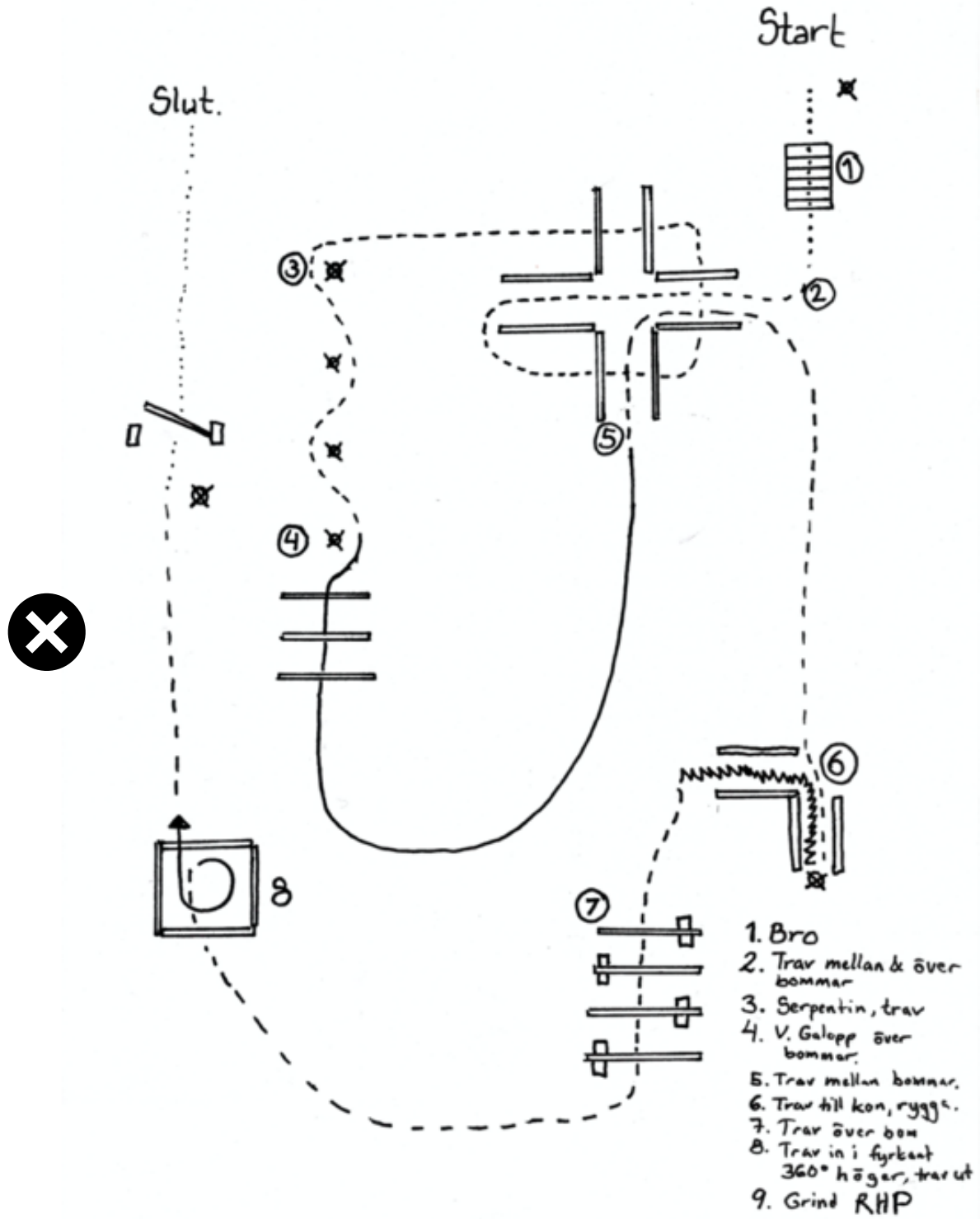

Trail in hand D

1. Skritt, grind  
LHP



2. Skritt, brosknutt

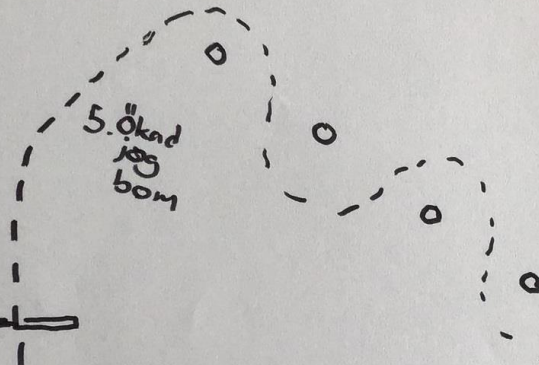

5. Ökad  
rätt  
bom

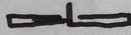

6. Skritt  
bom  
väänd  
360°  
höger  
bom

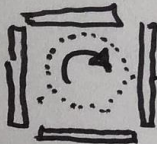

7 Skritt L,  
ryssa ut.

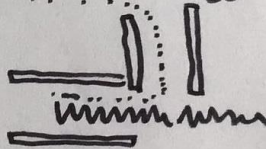

3. Jags, bommar

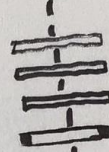

4. Jags,  
serpentin

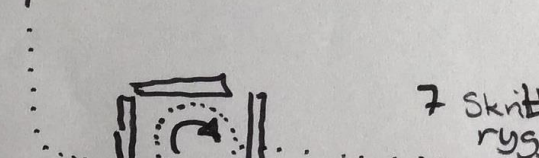

# Trail in hand C

1. Skritt, grind  
LHP

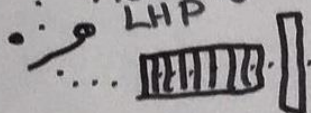

2. Bro, bom i skritt

3. Trav, bommar

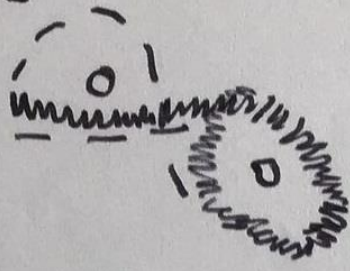

5. Trav bom

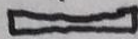

4. Trav  
serpentin  
ryssa



6. Skritt  
bommen  
vänd  
360° hö  
bom

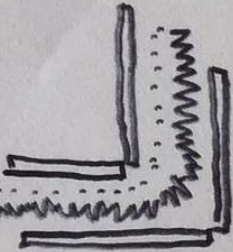
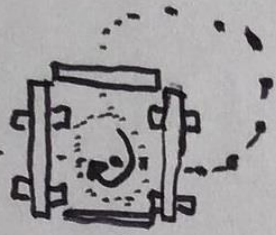

7. Skritt L  
ryssa ut

## Showmanship at Halter C

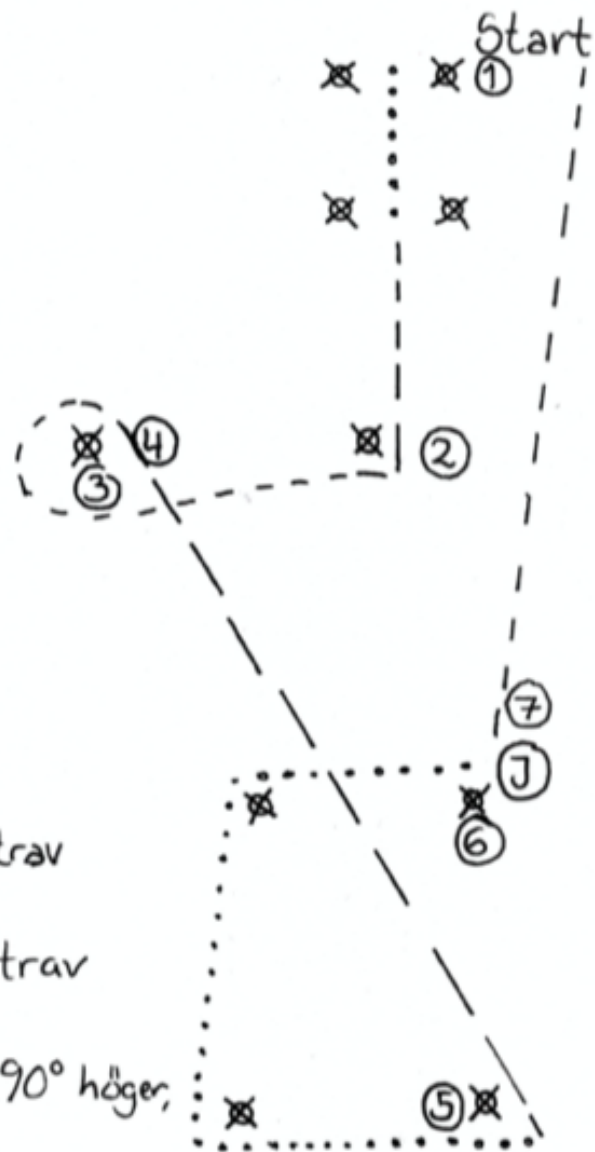

1. Skritt, övergå till trav
2. Sväng 90° höger
3. Cirkel runt kon i trav
4. Ökad trav
5. Skritt, 90° höger, 90° höger, 90° höger
6. Set up for inspection
7. Trav ut.

# Showmanship at halter D

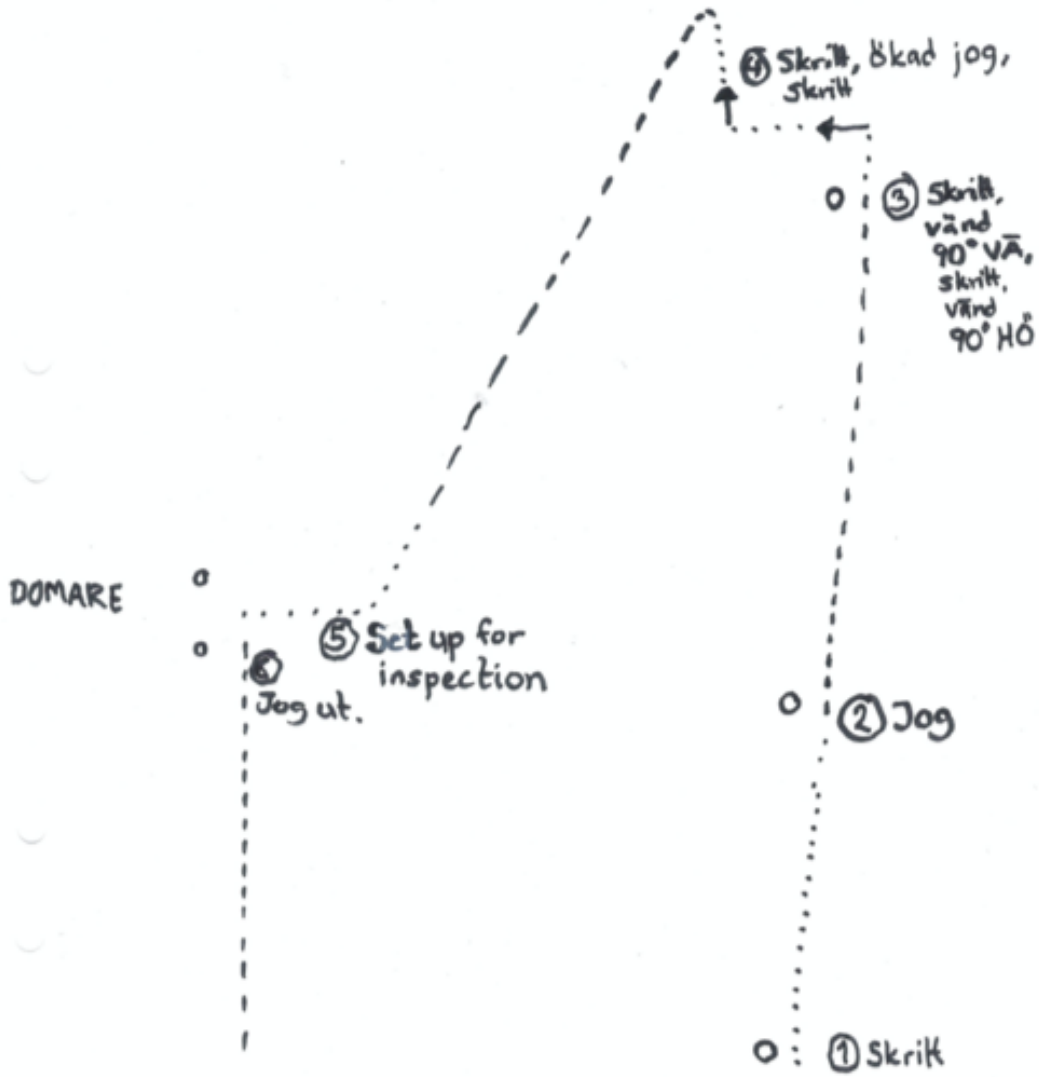

Western Horsemanship D

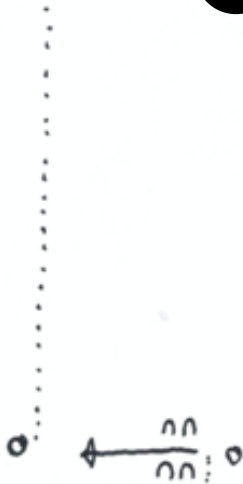

② Skritt, sidepass vänster, skritt



① Skritt, jog, volt höger, jog

Western Horsemanship C

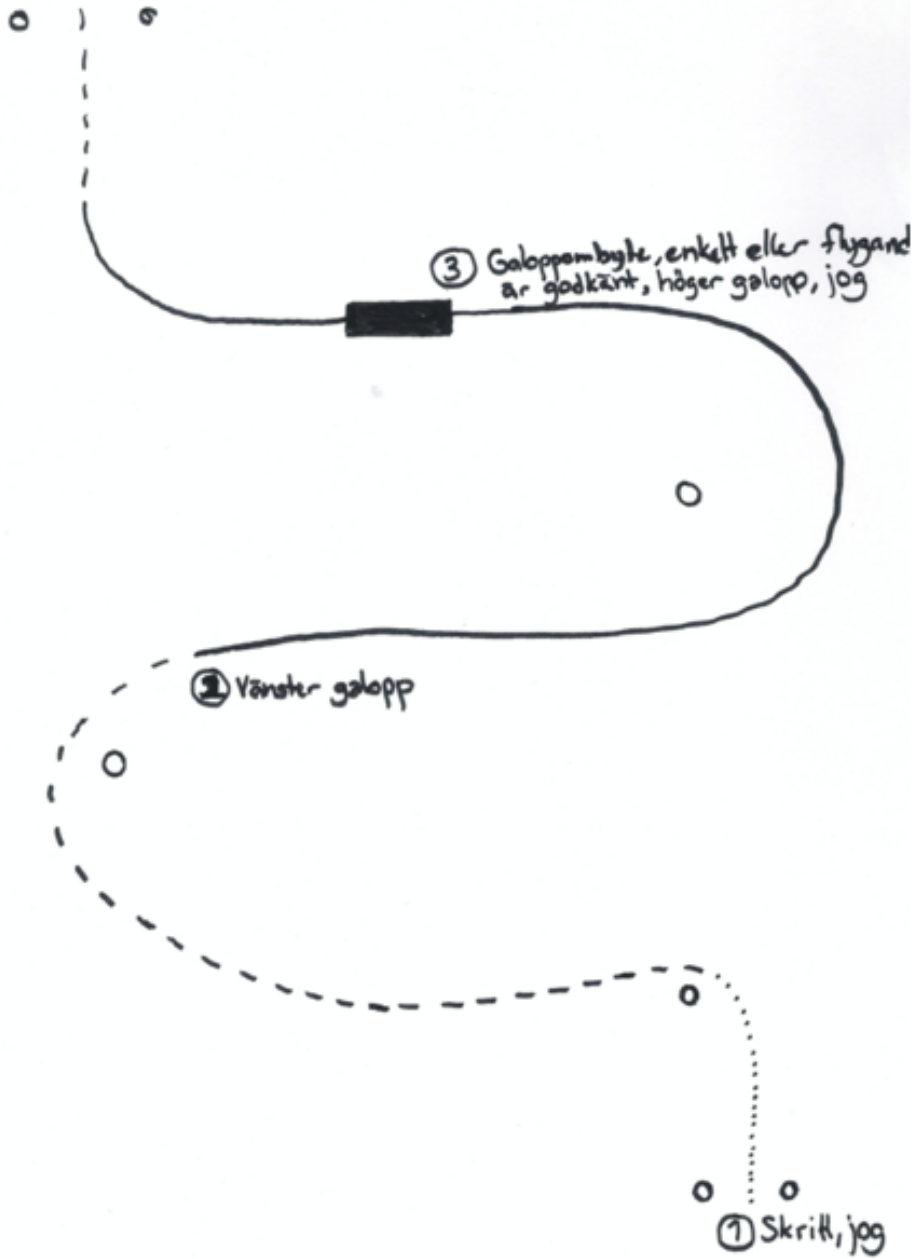



## Reining D

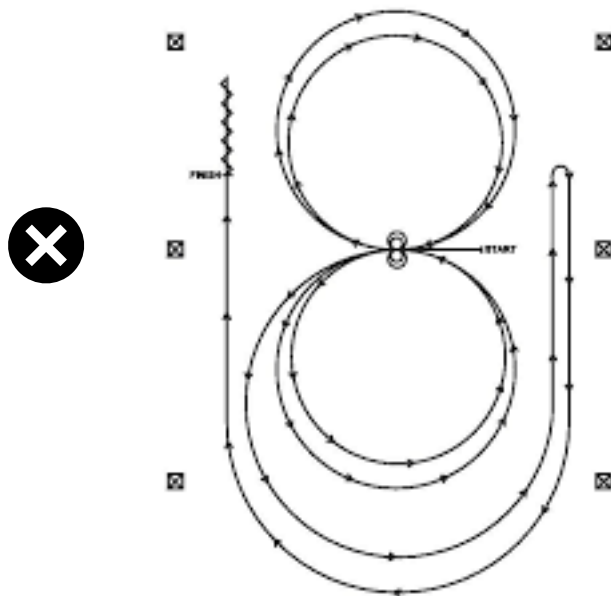

REINING MÖNSTER 12 Hästen får skrittas eller travas till arenans mittpunkt. Hästen måste skritta eller stanna innan mönstret påbörjas. Mönstret påbörjas på banans mittpunkt med hästen vänd mot vänstersidans staket/vägg.

1. Fatta vänster galopp och rid 2 cirklar i vänster varv. Den första stor och snabb och den andra liten och långsam. Gör en stop vid banans mittpunkt. Stanna till.
2. Gör 2 spins åt vänster. Stanna till.
3. Fatta höger galopp och rid 2 cirklar i höger Den första stor och snabb och den andra liten och långsam. Gör en stop vid banans mittpunkt. Stanna till.
4. Gör 2 spins åt höger. Stanna till.
5. Fatta vänster galopp och rid runt änden på arenan, gör en run down längs den högra sidan av arenan, förbi mittpunkten, stoppa och gör en rollback åt höger.
6. Fortsätt att galoppa runt änden av arenan, gör en run down längs den vänstra sidan av arenan, förbi mittpunkten. Gör en stop. Backa. Stanna till för att visa att mönstret är avslutat

## Reining C

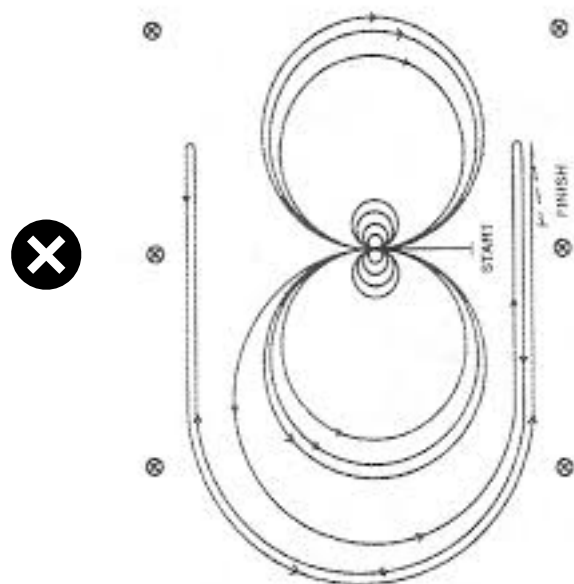

REININGMÖNSTER NR 6 Ekipaget ska skritta eller göra en halt för att visa var mönstret börjar. Börja på mitten av banan vänd mot vänster långsida.

1. Gör fyra spin åt höger.
2. Gör fyra spin åt vänster, stanna till.
3. Fatta vänster galopp, rid tre volter åt vänster, de två första stora och snabba, den tredje liten och långsam. Byt galopp på mitten av banan.
4. Rid tre volter åt höger, de två första stora och snabba, den tredje liten och långsam. Byt galopp på mitten av banan.
5. Påbörja en stor snabb volt åt vänster men slut den inte utan rid rakt ut längs högra långsidan, förbi mittmarkeringen och gör en rollback åt höger, minst sex meter från vägg/staket, utan att stanna till.
6. Fortsätt tillbaka runt den tidigare volten men slut den inte utan rid rakt ut längs vänstra långsidan, förbi mittmarkeringen och gör en rollback åt vänster, minst sex meter från vägg/staket, utan att stanna till.
7. Fortsätt tillbaka runt den tidigare volten men slut den inte utan rid rakt ut längs högra långsidan, förbi mittmarkeringen och gör en sliding stop minst sex meter från vägg/ staket. Rygga minst tre meter. Stanna till för att markera att mönstret är avslutat.

## Ranch riding D

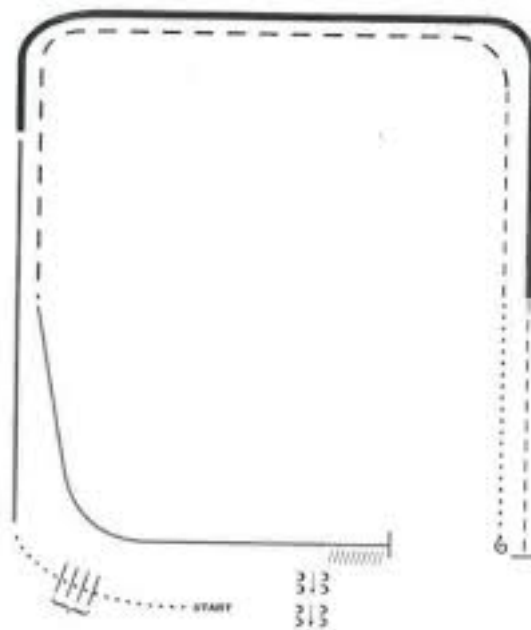

### RANCH RIDING MÖNSTER 5

1. Skritt.
2. Skritta över bommar.
3. Höger galopp.
4. Ökad höger galopp.
5. Trav.
6. Stop, 1 ½ vändning till vänster.
7. Skritt.
8. Trav.
9. Ökad trav.
10. Vänster galopp.
11. Stopp o rygga.
12. Side pass åt höger.

## Ranch riding C

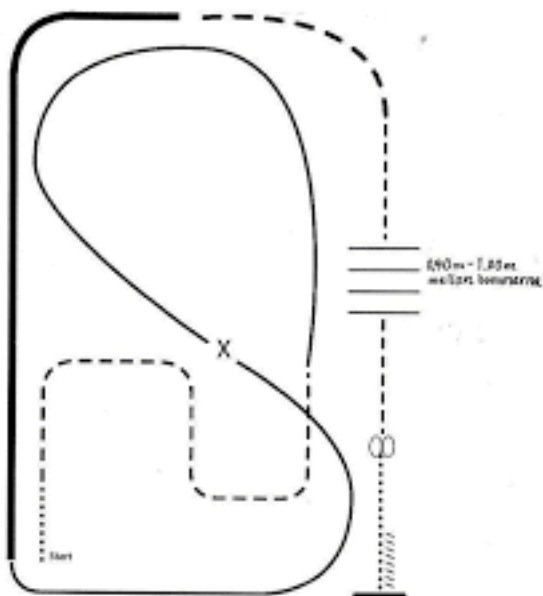

### RANCH RIDING MÖNSTER 3

1. Skritt
2. Trava serpentin
3. Vänsler galopp runt kortsidan och sedan diagonalt över banan.
4. Galoppombyte (enkelt eller flygande byte)
5. Höger galopp runt kortsidan.
6. Ökad galopp på långsidan och till mitten av kortsidan.
7. Ökad trav genom hörnet.
8. Minska till trav.
9. Trava över bommarna.
10. Stop – Vänd 360° åt vardera hållen (valfritt håll först H/V eller V/H).
11. Skritt – Stop – Rygga.

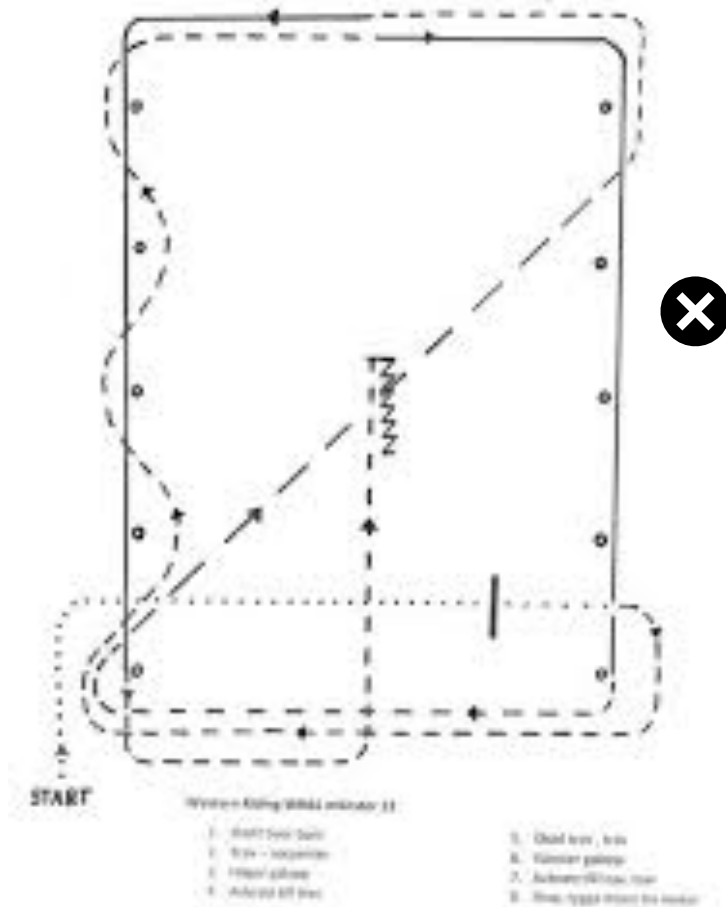

### WESTERN RIDING MÖNSTER NR 13

1. Skritt, över bom.
2. Jog - serpentin.
3. Galoppfattning, höger galopp.
4. Avbrott till jog.
5. Ökad jog, jog.
6. Vänster galopp.
7. Avbrott till jog, jog
8. Stop, rygga minst tre (3) meter.

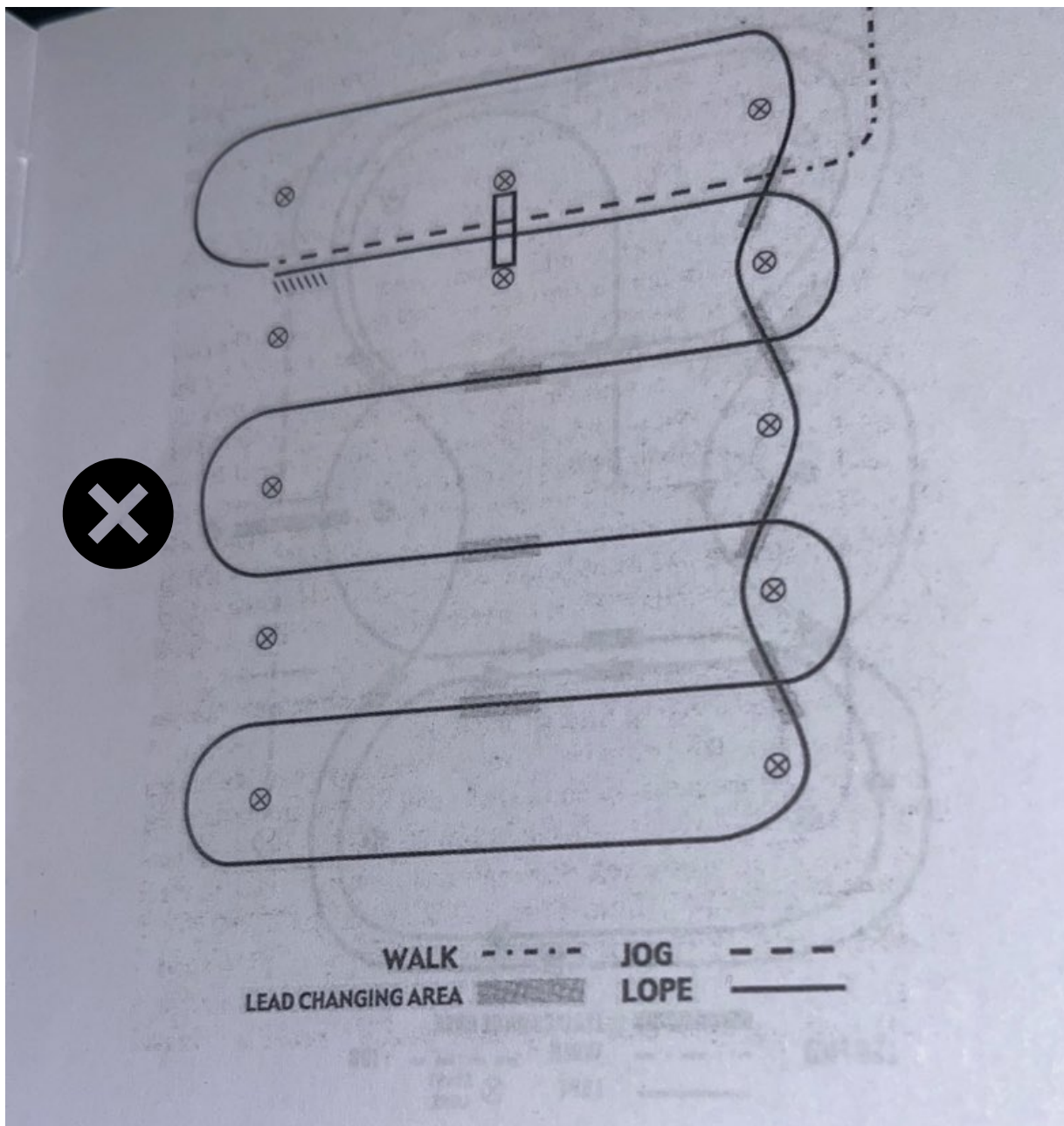

#### WESTERN RIDING MÖNSTER 4

1. Skritt, övergång till jog från första konen, jog över bom
2. Galoppfattning, höger galopp
3. Första galoppombytet i serpentina
4. Andra galoppombytet i serpentina
5. Tredje galoppombytet i serpentina
6. Fjärde galoppombytet i serpentina
7. Första galoppombytet över medellinjen
8. Andra galoppombytet över medellinjen
9. Tredje galoppombytet över medellinjen
10. Galopp över bom
11. Galopp, stop och rygning

## Instruktioner



= Filmkamera, den som filmar får gärna följa med lite med kameran utan att för den delen byta plats så ryttaren inte hamnar utanför bild vid något tillfälle.

### Avstånd

Bom ska vara minst 2,5 meter lång

Bommar i skritt cc 0,5 meter

Bommar i trav cc 1 meter

Bommar i galopp cc 2 meter

Konor 4 meter emellan

Ruta 2x2 meter

L= cc 1 meter emellan bommarna på rak sträckan

Upphöjda bommar 15-30 cm från mark till överdel bom

Bro kan ersättas med liten presenning och bommar lagda i fyrkant ovanpå så att de bildar en ram runt presenning, gärna så nära 90x180 cm lång yta ( §305 B 4 sid 119 i regelboken)

RHP= right hand push

J= judge = ställ ut en kompis som du stannar framför som sedan går ett varv runt ekipaget med början på hästens högra sida ( i ett av mönstren står det domare istället för judge men det är samma sak.

'Konor som tillsammans skapar en volt minst fem meter ifrån varandra åt alla håll ( WH D )  
Avstånd konor i western riding Ska stå på ett inbördes avstånd av minst 9 meter och maximalt 15 meter på den sida som har fem markeringar. Det rekommenderas att konorna står minst 4,5 meter från staketet och om möjlig med en bredd av 15-24 meter i mönstret med hänsyn taget till banans storlek. ( §291 A sid 98 )

Stort lycka till! Ser verkligen fram emot att få förmånen att kika på era ritter :-)

// *Christina*